

# Pompe de nouă generație

# Mercurio

Pompă electronică



## Utilizare

Pompa electronică **Mercurio** este utilizată pe scară largă în sistemele de încălzire centrală, de aer condiționat, solare și de pompe de căldură.

**Utilizarea sa, în comparație cu pompele de tip vechi, economisește până la 80% din energia electrică.**

## Materiale

carcasă motor: **aluminiu**  
rotor: **plastic**  
arbore: **ceramică**  
rulmenți: **ceramică**  
izolație: **spumă biodegradabilă**  
inclus: **două semicercuri din oțel**  
cu garnituri și cablu electric cu fișă

## Detalii tehnice

temperatura lichidului: **de la -10°C la 110°C**  
presiune de lucru acceptabilă: **10 bar**  
temperatură ambiantă acceptabilă: **40°C**  
lichid circulat: **apă de încălzire conform VDI2035 și apă-glicol în raport 1:1**  
tensiune de alimentare: **230V (50Hz)**  
clasa de protecție: **IP44**  
clasa de izolație: **F**  
indice de eficiență energetică: **EEI ≤ 0,20**  
moduri de funcționare: **modul AUTO; modurile I, II, III; modul HPP; Modul LPP; modul HCP; modul LCP; modul NIGHT**

## Parametrii Pompei

GAMA DE DIMENSIUNI	PUTERE [W]	DEBIT MAXIM [m³/h]	INALTIME DE POMPARE MAXIMA [m]	DIAMETRU RACORDURI [TOLI]
CI-PE-MERCURIO 25/40	5-22	2,6	4	1 1/2"
CI-PE-MERCURIO 25/60	5-45	3,6	6	1 1/2"

## Avantaje

- aerisire suplimentară și pornire de urgență a rotorului, datorită manșonului său inovator de inspecție amplasat în axa arborelui
- design cu autoventilație

Posibilitatea de ventilare suplimentară

Posibilitatea de pornire a rotorului

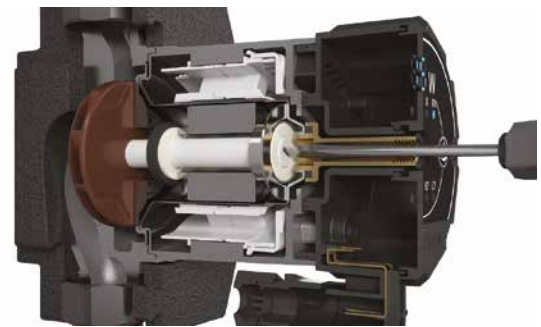

Pompa este aerisită automat atunci când țineți apăsat butonul "reducere noapte" timp de 5 s.

## Dimensiuni

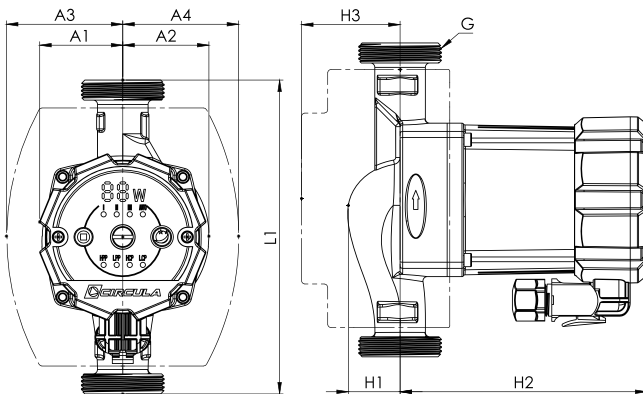

GAMA DE DIMENSIUN	DIMENSIUNI [mm]								
	L1	A1	A2	A3	A4	H1	H2	H3	G
25/40	180	47	49	67	67	30	140	57	1 1/2
25/60	180	47	49	67	67	30	140	57	1 1/2

## Caracteristicile hidraulice ale pompelor

CI-PE-MERCURIO 25/40

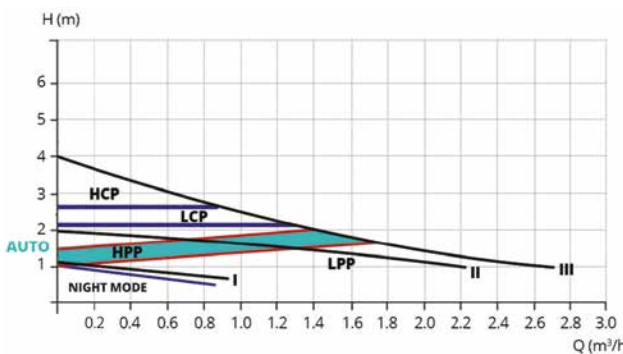

CI-PE-MERCURIO 25/60

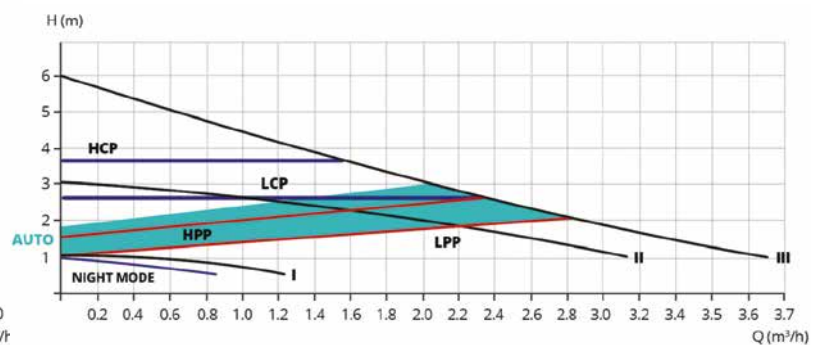

# Titanio

Pompă electronică



## Utilizare

Pompa electronică **Titanio** este utilizată pe scară largă în sistemele de încălzire centrală, de aer condiționat, solare și de pompe de căldură.

## Funcționalitate

- 10 moduri de funcționare (caracteristici: presiune proporțională, presiune constantă, viteză constantă)
- modul AUTO
- echipat cu un cablu electric cu fișă și garnituri de etanșare

## Detalii tehnice

- temperatura lichidului: **2°C până la 95°C**
- temperatura ambiantă acceptabilă: **0 - 40°C**
- clasa de temperatură: **TF=95°C**
- presiunea maximă de funcționare: **10 bar**
- tensiunea de alimentare: **230V (50Hz)**
- clasa de protecție: **IP44**
- clasa de izolație: **E**
- cel mai înalt indice de eficiență energetică: **EEI ≤ 0,20**
- lichidul circulat: **apă** (este conform cu standardul PN-C-04607:1993 și trebuie să fie lipsit de particule solide, fibre și impurități)

## Parametrii pompei

GAMA DE DIMENSIUNI	DIAMETRU RACORDURI [TOLI]	DEBIT MAX [m³/h]	INALTIME DE POMPARE MAXIMA [m]	PUTERE [W]	CURENT [A]
CI-TITANIO 25/40-180	G 1 1/2"	2,5	0,7 - 4	25	0,3
CI-TITANIO 25/60-180	G 1 1/2"	3,2	1 - 6	45	0,5
CI-TITANIO 25/60-130	G 1 1/2"	3,2	1 - 6	45	0,5
CI-TITANIO 25/80-130	G 1 1/2"	3,4	1,5 - 8	65	0,65
CI-TITANIO 25/80-180	G 1 1/2"	3,6	1,5 - 8	65	0,65
CI-TITANIO 15/60-130	G 1"	3,2	1 - 6	45	0,5
CI-TITANIO 32/80-180	G 2"	4	1,5 - 8	65	0,65

## Avantaje

- motor EC modern și de înaltă eficiență, cu control electronic și protecție a curentului motorului în caz de blocare a rotorului
- echipat cu un conector de control al semnalului PWM
- indicator de mod de funcționare a pompei cu afișare a codului de eroare în caz de avarie
- funcția de aerisire automată a pompei
- funcția de pornire a pompei
- design compact al pompei

## Dimensiuni

GAMA DE DIMENSIUN	DIMENSIUNE [ mm ]						
	L1	L2	L3	H1	H2	H3	G
CI-TITANIO 15/X-130	93	126	99	110	130	60	G 1"
CI-TITANIO 25/X-130							G 1 1/2"
CI-TITANIO 25/X-180					180		G 1 1/2"
CI-TITANIO 32/X-180					G 2"		

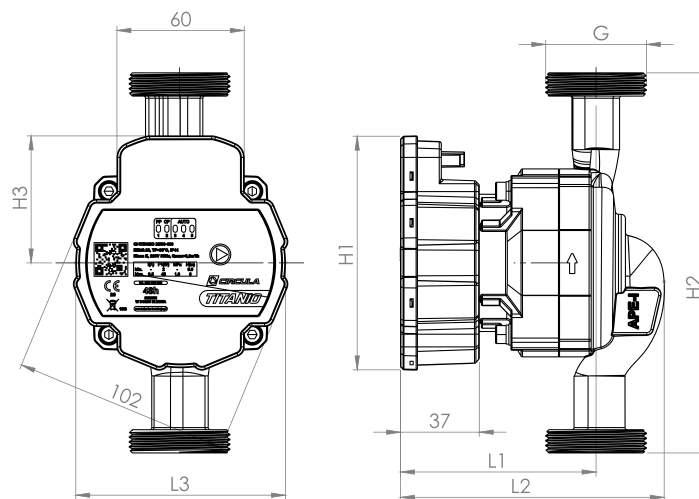

## Caracteristicile hidraulice ale pompelor

CI-TITANIO 25/40

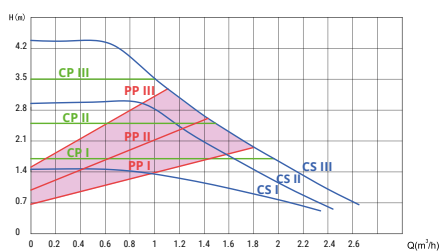

CI-TITANIO 25/60, CI-TITANIO 15/60

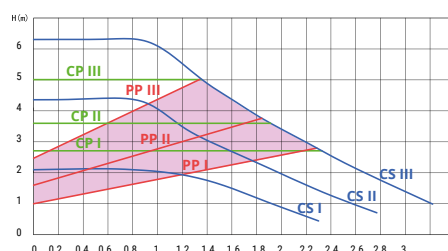

CI-TITANIO 25/80, CI-TITANIO 32/80

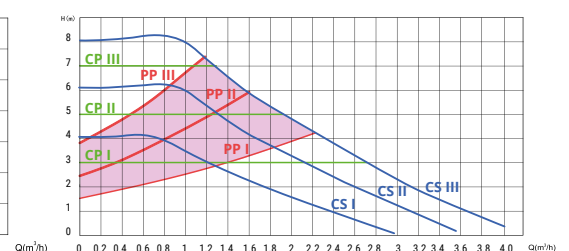

PP Curbă de presiune proporțională



CP Curbă de presiune constantă



CS Curbă fixă



AUTO

# Helio

Pompă electronică



## Utilizare

Pompa electronică **Helio** este utilizată pe scară largă în sistemele de încălzire centrală, de aer condiționat, solare și de pompe de căldură.

Utilizarea sa, în comparație cu pompele de tip vechi, economisește energie electrică cu până la 80%.

## Detalii tehnice

indicele de eficiență energetică:  $EEL \leq 0,20$   
 temperatura lichidului: de la  $-10^{\circ}\text{C}$  la  $110^{\circ}\text{C}$   
 presiune de funcționare acceptabilă: **10 bar**  
 temperatură ambientă acceptabilă:  $40^{\circ}\text{C}$   
 lichid circulat: apă de încălzire conform VDI2035 și apă-glicol în raport 1:1  
 tensiune de alimentare: **230V (50Hz)**  
 clasa de protecție: **230V (50Hz): IP44**  
 clasa de izolație: **F**  
 6 viteze + modul AUTO  
 design cu autoventilație

## Caracteristicile hidraulice ale pompelor

### CI-HELIO 25/40-180

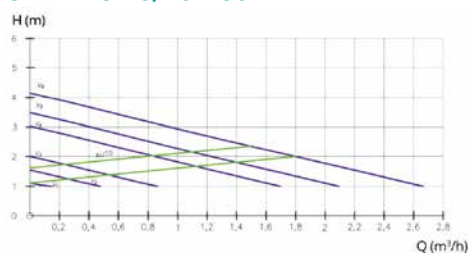

### CI-HELIO 25/60-130, CI-HELIO 25/60-180

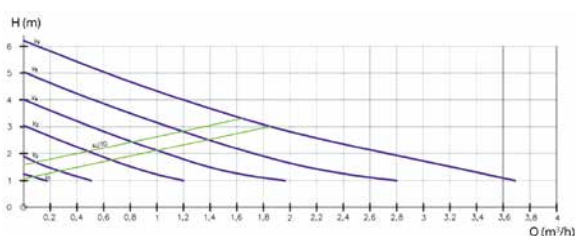

## Dimensiuni

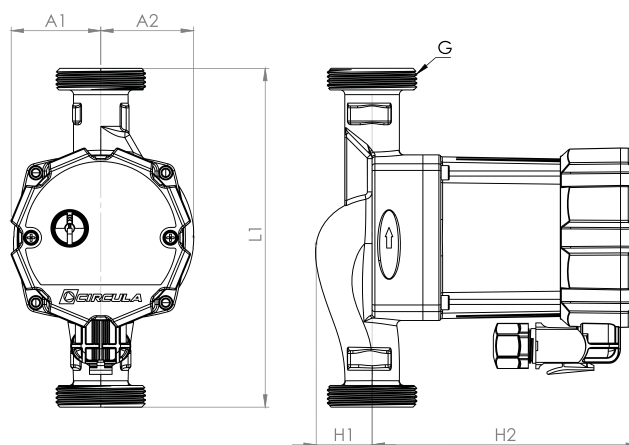

GAMA DE DIMENSIUNI	DIMENSIUNE [ mm ]					
	L1	A1	A2	H1	H2	G
HELIO 25/60-130	130	47	49	30	140	1 1/2"
HELIO 25/40-180	180	47	49	30	140	1 1/2"
HELIO 25/60-180	180	47	49	30	140	1 1/2"

## Parametrii pompei

GAMA DE DIMENSIUNI	DEBIT MAX [m³/h]	DIAMETRUL CONECTORULUI CORPULUI [TOLI]	INALTIME DE POMPARE MAXIMA [m]	PUTERE [W]
Helio 25/40-180	2,3	G 1 1/2"	4	22
Helio 25/60-180	3,1	G 1 1/2"	6	45
Helio 25/60-130	3,1	G 1 1/2"	6	45

## Utilizare

Pompa electronică **Platino** este utilizată pe scară largă în sistemele de apă caldă menajeră. Este destinată numai pentru apă potabilă.

## Detalii tehnice

înălțime de pompare maximă: **H max=1,2 m**  
 debit maxim: **Q max=0,6 m<sup>3</sup>/h**  
 tensiune de alimentare: **230 V, 50 Hz**  
 putere nominală: **6 W**  
 putere consumată **P1 min=2 W**  
 curent maxim de intrare **P1 max=9 W**  
 clasa de izolație: **F**  
 clasa de protecție: **F IP44**  
 temperatura maximă a apei calde menajere: **TF=95°C**  
 presiune maximă de funcționare: **PN=10 bar**  
 curent: **0,11 A**  
 racord corp **diametrul 1/2"**  
 lichid circulat: **respectă cerințele Regulamentului Ministrului Sănătății din 7 decembrie 2017, privind calitatea apei destinate consumului uman.**

## Avantaje

- cu programator
- cu senzor de temperatură

# Platino

Pompă electronică de circulație pentru apă potabilă



## Dimensiuni

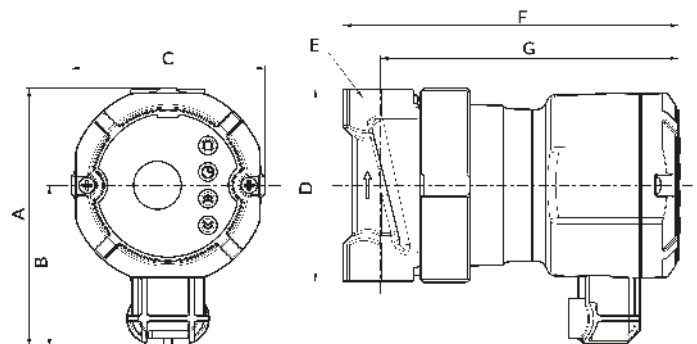

## Caracteristicile hidraulice ale pompelor

### CI-P-PLATINO 15

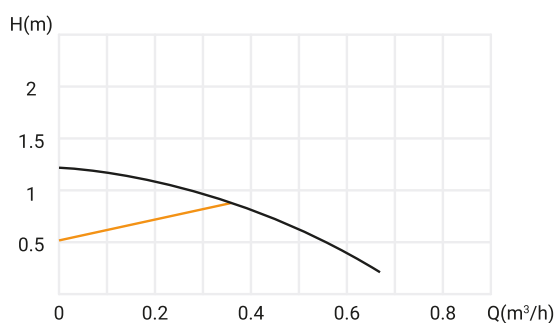

GAMA DE DIMENSIUNI	TIP
CI-P-PLATINO 15	15/10

DIMENSIUNE [ mm ]						
A	B	C	D	E	F	G
97	61	73	72	G1/2	126	112



## Utilizare

Pompa electronică **Torio** este utilizată pe scară largă în sistemele de apă caldă menajeră. Utilizarea acesteia, în comparație cu pompele de tip vechi, economisește energie electrică cu până la 80%.

## Detalii tehnice

înălțime de pompare maximă: **1,2 m**  
 debit maxim: **12 l/min (0,72 m<sup>3</sup>/h)**  
 temperatura maximă a apei din sistem: **95°C**  
 presiune de funcționare acceptabilă: **10 bar**  
 temperatura ambiantă acceptabilă: **40°C**  
 lichid circulat: **apă pură, neagresivă, neexplozivă, fără uleiuri minerale.**  
 tensiune de alimentare: **230V (50Hz)**  
 clasa de protecție: **IP44**  
 clasa de izolare: **F**  
**6 viteze + modul ECO**

## Material

corp: **oțel inoxidabil**  
 carcasa motorului: **plastic**  
 rotor: **plastic compozit**  
 axa rotorului: **oțel inoxidabil/ceramică**  
 rulmenți: **ceramică**  
 cablu electric cu priză inclus

# Torio

Pompă electronică  
 cu circulație  
 pentru apă potabilă



## Dimensiuni

## Caracteristicile hidraulice ale pompelor

CI-TORIO 15/12

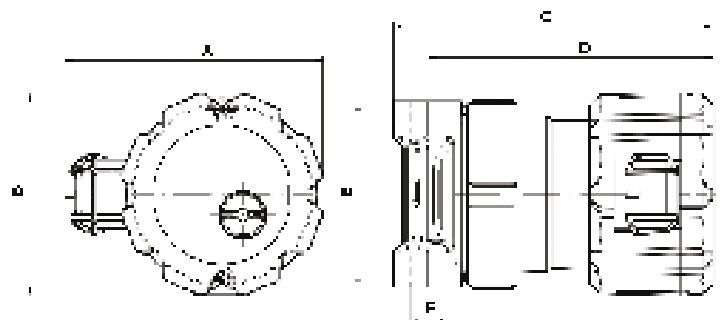
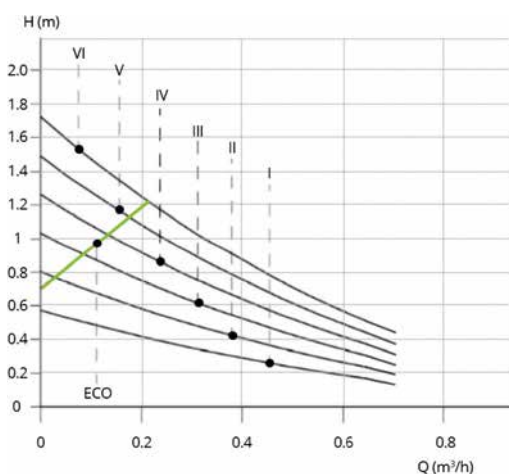

MODEL	TIP
CI-TORIO 15/12	15/12

DIMENSIUNE [ mm ]					
A	B	C	D	E	F
100	79	125	111	72	1/2

# Selenio

Pompă electronică



## Caracteristicile hidraulice ale pompelor

CI-SELEN 25/120-180

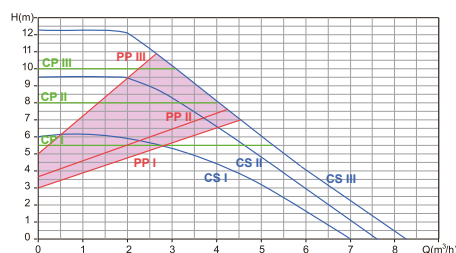

CI-SELEN 32/120-180

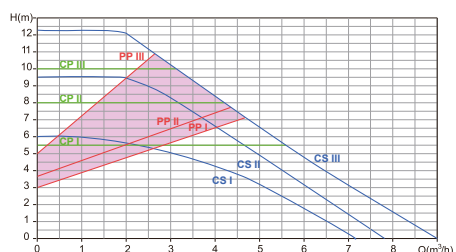

■ PP Curbă de presiune proporțională  
■ CP Curbă de presiune constantă  
■ CS Curbă fixă  
■ AUTO

## Parametry pomp

GAMA DE DIMENSIUNI	PUTERE [W]	DEBIT MAXIM [m³/h]	INALTIME DE POMPARE MAXIMA [m]	DIAMETRUL CONECTORULUI CORPULUI
CI-SELEN 25/100-180	140	7,5	0-10	1 1/2"
CI-SELEN 32/100-180	140	8	0-10	2"
CI-SELEN 25/120-180	180	8,5	0-12	1 1/2"
CI-SELEN 32/120-180	180	9	0-12	2"

## Utilizare

Pompa electronică **Selenio** este utilizată pe scară largă în sistemele de încălzire centrală, aer condiionat, și pompe de căldură.

## Funcționalitate

- prevăzută cu panou de control cu diode LED
  - design cu aerisire automată
- prevăzută cu șurub central pentru aerisirea și pornirea rotorului
  - cablu electric și semicuple incluse

## Detalii tehnice

- temperatura lichidului: **de la 2°C la 110°C**
  - temperature class: TF=110°C
- presiune de lucru acceptabilă: **10 bar**
- tensiune de alimentare: **230V (50Hz)**
  - clasa de protecție: **IP44**
  - clasa de izolare: **F**
- indice de eficiență energetică: **EEL≤0,23**
- lichid circulat: **apă de încălzire conform PN-C-04607:1993 și apă-glicol în raport 1:1**

## Dimensiuni

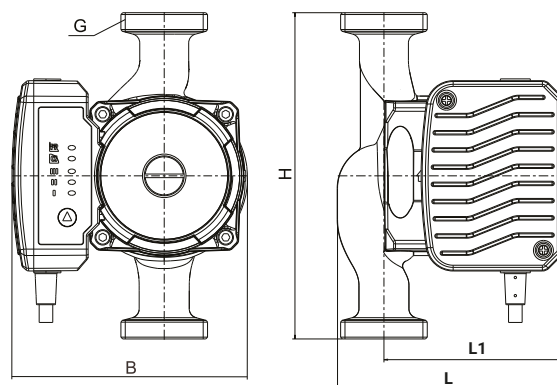

GAMA DE DIMENSIUNI	DIMENSIUNE [mm]					GREUTATEA NETĂ kg
	L	L1	H	B	G	
CI-SELEN 25/120-180					1 1/2"	3,1
CI-SELEN 32/120-180	133	95	180	143	2"	3,5
CI-SELEN 25/120-180					1 1/2"	3,1
CI-SELEN 32/120-180					2"	3,5

# PC

Pompă de circulație  
pentru apă potabilă

## Utilizare

**Pompa de circulație** poate fi utilizată pentru apă potabilă în conformitate cu Regulamentul (CE) nr. 641/2009 al Comisiei. Motor asincron de înaltă calitate, nu necesită protecție la suprasarcină. Capacitatea pompei este reglată de un comutator cu 3 poziții situat pe cutia modului electric, care vă permite să adaptați funcționarea pompei la caracteristicile instalației.

## Detalii tehnice

temperatura lichidului: **de la -10°C la 110°C**

presiune de lucru acceptabilă: **10 bar**

temperatură ambiantă acceptabilă: **40°C**

lichid circulat: **apă potabilă**

tensiune de alimentare: **1 ~ 230V ±10%**

frecvență: **50Hz**

clasa de protecție: **IP44**

Clasa de izolație: **F**

## Material

corp: **fontă acoperită în interior cu GLAZE 221**

carcasă motor: **aluminiu**

rotor: **plastic**

arbore: **ceramic**

rulmenți: **ceramică**

inclus cu pompa: **cablu electric cu fișă și 2 semicuple din oțel cu garnituri de etanșare**



## Caracteristicile hidraulice ale pompelor

CI-PC 25/40-180

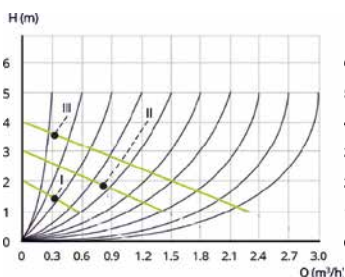

CI-PC 25/60-130,  
CI-PC 25/60-180,

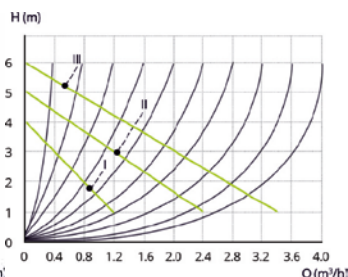

CI-PC 25/80-180,  
CI-PC 32/80-180

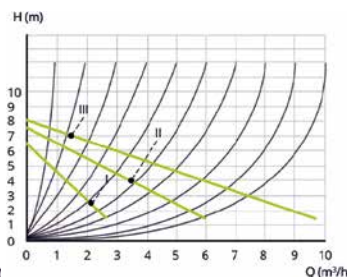

CI-PC 15/60-130

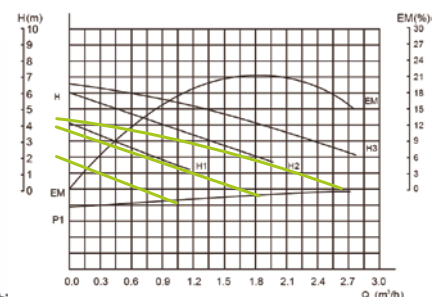

## Dimensiuni

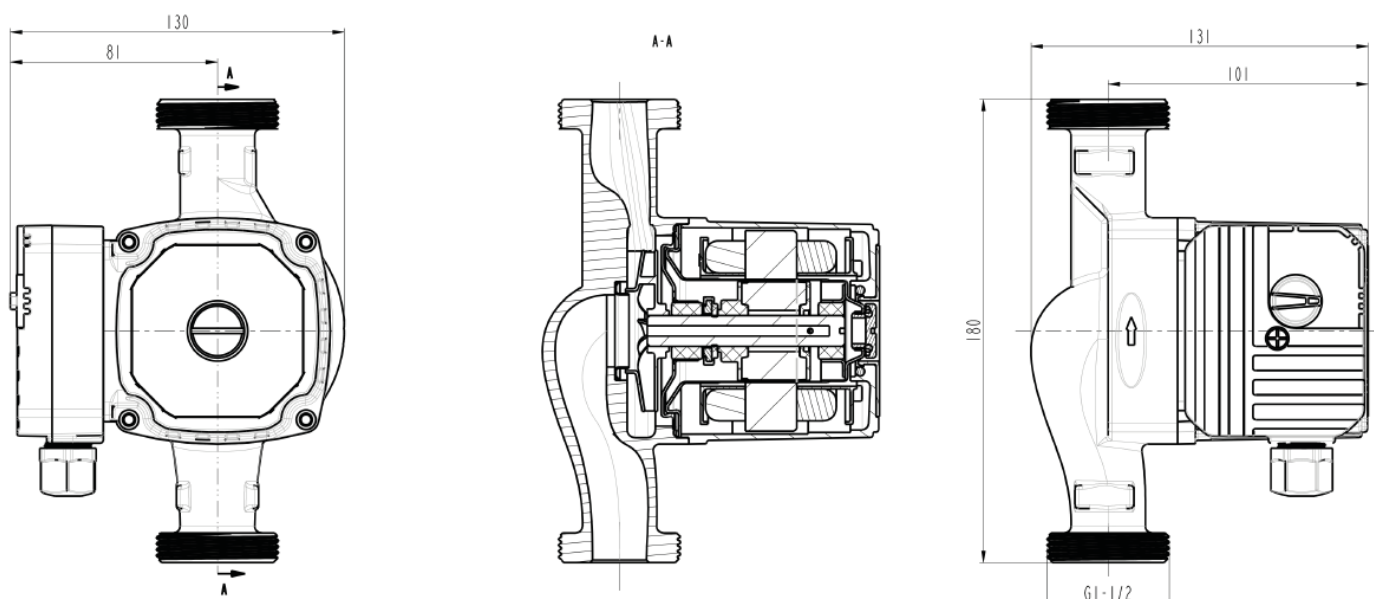

## Parametrii pompei

GAMA DE DIMENSIUNI	DEBIT MAXIM (m <sup>3</sup> /h)	INALTIME DE POMPARE MAXIMA (m)	LUNGIME DE MONTARE (A - mm)	DIAMETRUL CONECTORULUI CORPULUI
CI-PC25/40-180	2,9	4	180	1 1/2"
CI-PC25/60-180	3,3	6	180	1 1/2"
CI-PC15/60-130 BPS*	2,9	6	130	1"
CI-PC15/60-130 BS**	2,9	6	130	1"
CI-PC25/60-130	3,3	6	130	1 1/2"
CI-PC25/60-130 BPS*	3,3	6	130	1 1/2"
CI-PC25/80-180	6,9	8	180	1 1/2"
CI-PC32/80-180	9,6	8	180	2"

\* fără cablu și semi-îmbinări

\*\* fără semi-îmbinări