

 **CIRCULA**



Pompa elektroniczna

SELENIO

Instrukcja obsługi

SPIS TREŚCI

1.	Wprowadzenie	5
2.	Typy i wymiary	5
	2.1 Przegląd modeli	5
	2.2 Wymiary	6
3.	Zasady bezpieczeństwa	7
4.	Przeznaczenie i instalacja	8
	4.1 Pompowane ciecze	8
	4.2 Temperatura cieczy i temperatura otoczenia	9
	4.3 Instalacja	10
5.	Charakterystyka i działanie	11
	5.1 Panel sterowania - opis	11
	5.2 Ustawienia pompy	11
	5.3 Funkcja automatycznego odpowietrzania pompy	13
	5.4 Funkcja rozruchu pompy	13
	5.5 Charakterystyki hydrauliczne pomp	14
6.	Dane techniczne	16
7.	Problemy i rozwiązania	16
8.	Karta gwarancyjna	18
9.	Serwis pogwarancyjny	18
10.	Deklaracja zgodności	19

OSTRZEŻENIA

Należy zapoznać się z poniższymi uwagami przed rozpoczęciem instalowania i użytkowania pompy.

- ! Przed uruchomieniem pompy, należy upewnić się za każdym razem czy instalacja jest napełniona wodą i nie dopuścić do pracy pompy w suchobiegu. Nie dokręcać ani nie luzować śrubunków pompy i śrub mocujących głowicę pompy pod ciśnieniem.
- ! Pompa powinna być zainstalowana przez wykwalifikowany personel w zgodności z niniejszą instrukcją obsługi i montażu oraz z zasadami dobrej praktyki instalatorskiej. Producent nie ponosi odpowiedzialności za zniszczenia spowodowane niewłaściwą instalacją pompy.
- ! Podczas pracy pompy z wysokimi temperaturami czynnika grzewczego istnieje możliwość poparzeń przy kontakcie z korpusem pompy.
- ! W przypadku wycieków z instalacji mogących zagrozić układom elektronicznym pompy, należy bezzwłocznie odłączyć od niej napięcie.
- ! Zachowaj ostrożność podczas serwisu pompy elektronicznej.



SPOSÓB ZAGOSPODAROWANIA ZUŻYTEGO SPRZĘTU

Ta pompa jest oznaczona zgodnie z Dyrektywą Europejską 2012/09/UE oraz polską Ustawą z dnia 11 września 2015 „O zużytych sprzęcie elektrycznym i elektronicznym” (Dz.U. z dn. 23.10.2015 poz. 11688) symbolem przekreślonego kontenera na odpady. Oznakowanie to oznacza, że sprzęt ten po okresie jego użytkowania nie może być umieszczany łącznie z innymi odpadami pochodzącymi z gospodarstwa domowego. Użytkownik jest zobowiązany przekazać go prowadzącym zbieranie zużytego sprzętu elektrycznego i elektronicznego. Właściwe postępowanie ze zużyтым sprzętem elektrycznym i elektronicznym przyczynia się do uniknięcia szkodliwych dla zdrowia ludzi i środowiska naturalnego konsekwencji, wynikających z obecności składników niebezpiecznych oraz niewłaściwego składowania i przetwarzania takiego sprzętu.

1. Wprowadzenie

W elektronicznej pompie obiegowej stojan silnika jest całkowicie osłonięty, a obracające się części są zanurzone w czystej wodzie, co odgrywa ważną rolę w chłodzeniu i smarowaniu podczas pracy. Tuleja osłaniająca pompy ma strukturę cienkiej ścianki, aby całkowicie osłonić stojan silnika przed wodą. Tradycyjna konstrukcja uszczelnienia mechanicznego jest wyeliminowana i problem wycieku z konwencjonalnej pompy wodnej zostaje rozwiązany. Elementy obrotowe wykonane są z ceramicznych łożysk i ceramicznych wałów obrotowych, które są odporne na zużycie i smarowane czystą wodą, mogą chłodzić silnik i zmniejszać hałas. Pompa nie będzie się przeciążać podczas pracy z pełną wydajnością. Zasadniczo pompa może być bezobsługowa pod warunkiem, że jest prawidłowo użytkowana.

2. Typy i wymiary

2.1 Przegląd modeli

Oznaczenie modeli:

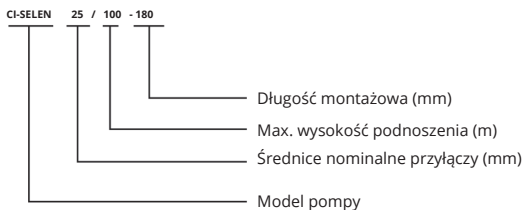

Model	Średnica nominalna przyłączy	Rozmiar przyłączy	Przepływ max.	Wysokość podnoszenia	Napięcie	Częstotliwość	Moc	Prąd	EEI*
	mm		m ³ /h	m					
CI-SELEN 25/100-180	25	1 1/2"	7,5	0 - 10	230	50	140	0,07 - 0,95	≤0,23
CI-SELEN 32/100-180	32	2"	8	0 - 10			140	0,07 - 0,95	≤0,23
CI-SELEN 25/120-180	25	1 1/2"	8,5	0 - 12			180	0,12 - 1,18	≤0,23
CI-SELEN 32/120-180	32	2"	9	0 - 12			180	0,12 - 1,21	≤0,23

* Kryterium odniesienia dla najbardziej energooszczędnych pomp cyrkulacyjnych wynosi EEI ≤ 0,20.

2.2 Wymiary

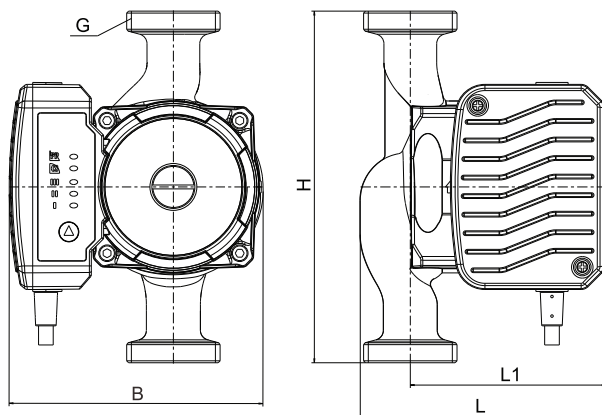

Model	Wymiar (mm)					waga netto
	L	L1	H	B	G	
CI-SELEN 25/100-180	133	95	180	143	1 1/2"	3,1
CI-SELEN 32/100-180					2"	3,5
CI-SELEN 25/120-180					1 1/2"	3,1
CI-SELEN 32/120-180					2"	3,5

3. Zasady bezpieczeństwa



Ostrzeżenie!

- Nie dotykać korpusu pompy podczas jej pracy.
- Nie uruchamiać pompy bez wody.

1. Napięcie zasilania pompy elektronicznej jest jednofazowe 230V, a częstotliwość wynosi 50 Hz.
2. Przed instalacją należy upewnić się, że system rur jest pewnie połączony i sprawdzić, czy zanieczyszczenia, pozostałości po lutowaniu i odpady zostały usunięte z rur.
3. Należy upewnić się, że pompa znajduje się w środowisku suchym i wentylowanym, aby uniknąć zwarcia spowodowanego wilgocią lub rozpryskami w obudowie oraz zagwarantować jej dostępność do serwisu i wymiany.
4. Zaleca się instalowanie zaworów odcinających na króćcach wlotowym i wylotowym w celu umożliwienia późniejszego serwisowania i konserwacji pompy.
5. Nie należy dotykać pompy i/lub innych rur, aby uniknąć poparzeń.
6. Aby uniknąć wypadku, należy odłączyć zasilanie przed przystąpieniem do jakichkolwiek czynności serwisowych.
7. Regularnie sprawdzać pompę i wymieniać w przypadku jakichkolwiek uszkodzeń.
8. Przewód zasilający może być wymieniony tylko na odpowiednie przewody lub dedykowane komponenty.
9. Zimą, gdy temperatura otoczenia jest niższa niż 0°C i gdy pompa przestaje pracować, aby uniknąć pęknięć pompy na skutek mrozu, woda z rur musi być dokładnie usunięta.
10. Rury doprowadzające ciepło nie mogą być często uzupełniane wodą niezmiękczoną, aby uniknąć nagromadzenia wapnia wewnątrz systemu rur i zablokowania wirnika.

4. Przeznaczenie i instalacja

4.1 Pompowane ciecze

Woda odpowiadająca normie PN-C-04607:1993 (wolna od cząstek stałych, włókien i innych zanieczyszczeń) oraz roztwór wody z glikolem o stężeniu do 50%.

Pompa jest przeznaczona do następujących układów:

- nieagresywnych, niewybuchowych cieczy, niezanieczyszczonych cząstkami stałymi i włóknami,
- cieczy przeznaczonych do instalacji grzewczych.



4.2 Temperatura cieczy i temperatura otoczenia

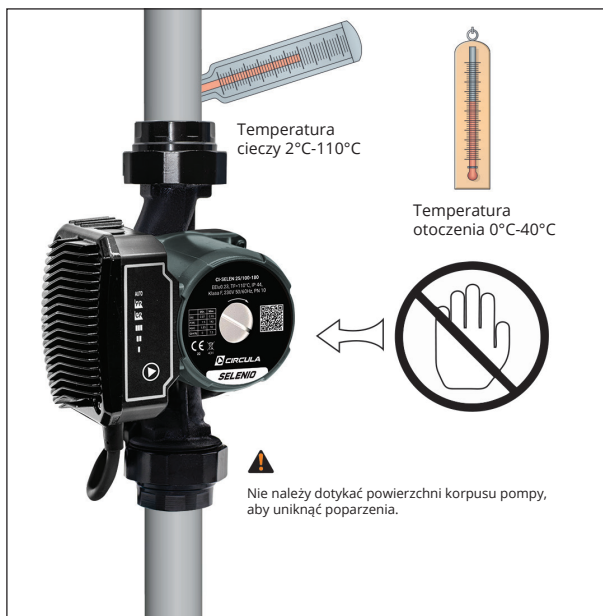

4.3 Instalacja

Podczas montażu wał silnika musi być ustawiony w osi poziomej, kierunek przepływu cieczy w rurze musi być taki sam, jak strzałka zaznaczona na korpusie pompy.

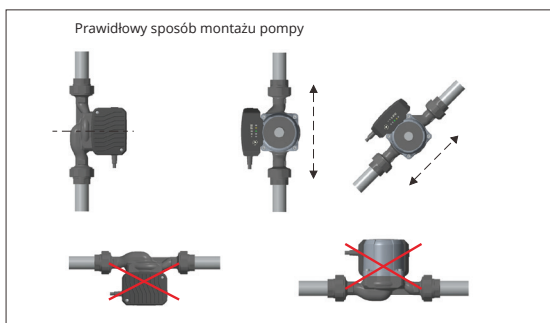
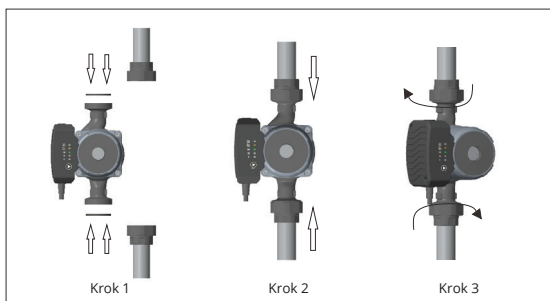

Zmiany położenia skrzynki sterującej oraz obudowy silnika może dokonywać tylko autoryzowany serwis pomp Circula.

5. Charakterystyka i działanie



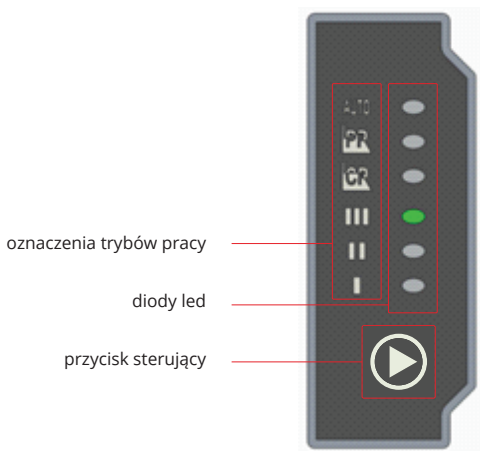



5.1 Panel sterowania - opis



5.2 Ustawienia pompy

Po podłączeniu pompy do zasilania wszystkie diody zaświecą się trzykrotnie. Następnie wyświetlony zostanie aktualny tryb pracy pompy.

Zależność między ustawieniem pompy elektronicznej a wskazaniami wyświetlacza:

Auto	PP I
<p>Tryb adaptacyjny</p> 	<p>Krzywa proporcjonalnego ciśnienia, prędkość I</p> 
PP II	PP III
<p>Krzywa proporcjonalnego ciśnienia, prędkość II</p> 	<p>Krzywa proporcjonalnego ciśnienia, prędkość III</p> 
CP I	CP II
<p>Krzywa stałego ciśnienia, prędkość I</p> 	<p>Krzywa stałego ciśnienia, prędkość II</p> 
CP III	CS I
<p>Krzywa stałego ciśnienia, prędkość III</p> 	<p>Krzywa stała, prędkość I</p> 
CS II	CS III
<p>Krzywa stała, prędkość II</p> 	<p>Krzywa stała, prędkość III</p> 

5.3 Funkcja automatycznego odpowietrzania pompy

Funkcja wywoływana jest przez przytrzymanie przycisku  przez około 5 sekund do czasu zaświecenia się 3 diod (rys. poniżej).

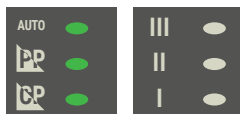

Pompa na 5 minut przechodzi w tryb odpowietrzania: będzie pracować naprzemiennie z różnymi prędkościami. Po zakończeniu automatycznego odpowietrzania pompa powraca do poprzednio ustawionego trybu pracy.

5.4 Funkcja rozruchu pompy

W przypadku zablokowania wirnika, np. po dłuższym przestoju pompy, możliwe jest uruchomienie funkcji rozruchu pompy. Funkcja wywoływana jest przez przytrzymanie przycisku  przez około 8 sekund do czasu zaświecenia się wszystkich 6 diod (rys. poniżej).

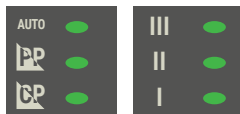

Pompa na 5 minut przechodzi w tryb rozruchu wirnika, co oznacza cykliczne próby rozruchu z maksymalną prędkością. W przypadku udanego rozruchu wirnika pompa powraca do poprzednio ustawionego trybu pracy. Natomiast w przypadku nieudanego rozruchu wirnika na wyświetlaczu pompy pokaże się kod błędu oznaczający zabezpieczenie przed zablokowaniem wirnika (rys. poniżej).

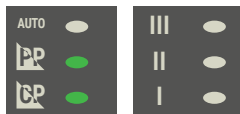

5.5 Charakterystyki hydrauliczne pomp

CI-SELEN 25/100-180

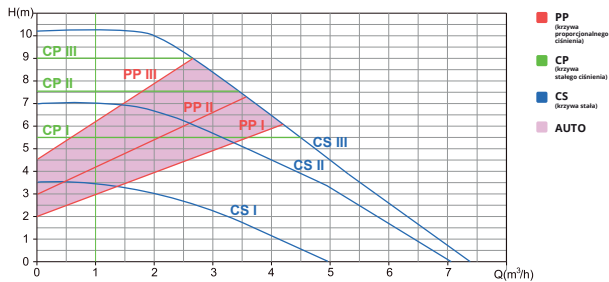

CI-SELEN 25/120-180

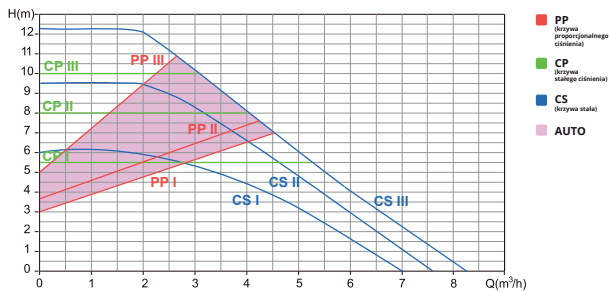

CI-SELEN 32/100-180

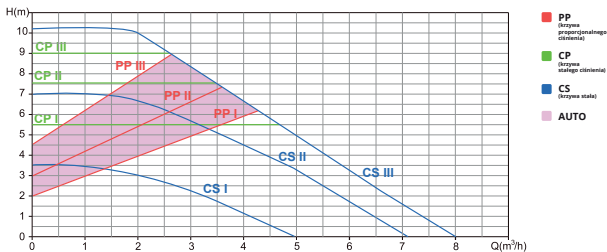

CI-SELEN 32/120-180

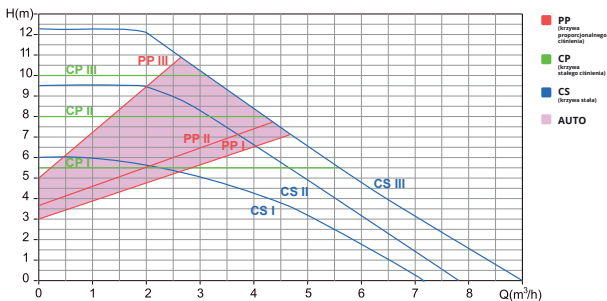

6. Dane techniczne

Napięcie zasilania	230 V, 50 Hz			
Klasa ochrony	IP44			
Klasa izolacji	F			
Wilgotność względna otoczenia	Max. 95%			
Ciśnienie instalacji	Max. 1,0 MPa, 10 bar			
Ciśnienie wlotowe	Temperatura cieczy	≤ +75°C	Min. ciśnienie wlotowe	0,05 bar , 0,005 MPa
		+90°C		0,28 bar , 0,028 MPa
		+110°C		1,08 bar , 0,108 MPa
Temperatura cieczy	2°C-110°C			

7. Problemy i rozwiązania

Problem	Prawdopodobna przyczyna	Rozwiązanie
Pompa nie działa	Nieprawidłowe podłączenie przewodu zasilającego	Upewnij się, że przewód zasilający jest podłączony poprawnie
	Przepalony bezpiecznik	Wymień bezpiecznik
Hałas w instalacji lub obudowie pompy	Zanieczyszczenia wewnątrz pompy, zablokowany wirnik	Zdemontuj pompę i usuń zanieczyszczenia
	Ustawiony przepływ jest za duży	Przełącz na niższą prędkość
	Powietrze w układzie lub obudowie pompy	Usuń powietrze / odpowietrz pompę
Pompa pracuje, ale nie wytwarza żadnego ciśnienia	Zawór wlotowy jest zamknięty	Otwórz zawór
	Zapowietrzona instalacja	Odpowietrz instalację i pompę

W przypadku awarii, elektronika pompy zareaguje na niektóre z usterek i zabezpieczy pompę. W poniższej tabeli przedstawiono kody zabezpieczające na panelu wyświetlacza:

Wyświetlany komunikat	Przyczyna błędu	Rozwiązanie problemu
	Wirnik zablokowany	Wyczyścić wirnik oraz instalację z zanieczyszczeń
	Zanik fazy	Sprawdzić napięcie zasilania
	Napięcie zasilania jest zbyt niskie lub zbyt wysokie	Sprawdzić napięcie zasilania. W razie dalszych problemów skontaktować się z autoryzowanym serwisem
	Zwarcie w pompie	Skontaktować się z autoryzowanym serwisem

8. Karta gwarancyjna

Model pompy	Pieczęć sprzedawcy	Data sprzedaży / podpis sprzedawcy

Firma ARKA udziela 24 - miesięcznej gwarancji na produkt, licząc od daty jego sprzedaży, pod warunkiem zastosowania się Nabywcy do instrukcji montażu, użytkowania i konserwacji. Gwarancja obejmuje wyłącznie wady fabryczne materiału i wykonania powstałe w procesie produkcji.

Gwarancja nie obejmuje:

- uszkodzeń mechanicznych,
- uszkodzeń powstałych na skutek montażu pompy niezgodnie z instrukcją montażu lub nieuprawnionej ingerencji,
- uszkodzeń powstałych w wyniku niewłaściwego użytkowania lub obsługi pompy,
- uszkodzeń powstałych w wyniku przedostania się zanieczyszczeń stałych do wnętrza pompy,
- uszkodzeń powstałych w wyniku zamarznięcia, wyładowań atmosferycznych lub wad instalacji elektrycznej, w szczególności zawiłocień połączeń elektrycznych,
- uszkodzeń powstałych w wyniku pracy pompy w suchobiegu.

Podstawą do rozpatrzenia reklamacji z tytułu gwarancji przez firmę ARKA jest posiadanie dowodu zakupu oraz niniejszej karty gwarancyjnej.

Zgłoszenia reklamacyjne przyjmowane są:

- przez punkt sprzedaży, gdzie produkt został zakupiony - w takim przypadku powyższe dokumenty należy dostarczyć wraz z wadliwym towarem,
- drogą elektroniczną: formularz na stronie internetowej, faks /94/ 346-27-68,
- infolinia 889-808-808 (w dni robocze w godz. 8.00-16.00).

Niniejsza gwarancja nie wyłącza, nie ogranicza ani nie zmniejsza uprawnień kupującego wynikających z niezgodności towaru z umową.

Gwarancja obowiązuje tylko na obszarze RP.

9. Serwis pogwarancyjny

W przypadku problemów z eksploatacją pompy po okresie gwarancji, należy kontaktować się z serwisem 48 h*.



10. Deklaracja zgodności



Deklaracja zgodności UE

nr 2/circula/2021

1. Model produktu:

CIRCULA SELENIO - POMPA ELEKTRONICZNA C.O.

Kod produktu (indeks): CI-SELEN 25/100-180; CI-SELEN 32/100-180; CI-SELEN 25/120-180; CI-SELEN 32/120-180

2. Nazwa i adres producenta lub jego upoważnionego przedstawiciela:

ARKA Sp. z o.o. sp.k.
ul. Ogrodowa 5
76-004 Ślanów

3. Niniejsza deklaracja zgodności wydana zostaje na wyłączną odpowiedzialność producenta.

4. Zgodność przedmiotu deklaracji potwierdzona certyfikatem:

Certyfikat nr: ISETC.001320210205 wydany przez: ISET S.r.l. Unipersonale
Certyfikat nr: D6 101057 0060, D6 101057 0061, D6 101057 0062, D6 101057 0063
wydane przez: TÜV SÜD Product Service GmbH

5. Wymieniony powyżej przedmiot deklaracji niniejszej deklaracji zgodności UE jest zgodny z odpowiednimi wymaganiami unijnego prawodawstwa harmonizacyjnego:

Dyrektywa 2014/35/UE (LVD)
Dyrektywa 2014/30/UE (EMC)
Dyrektywa 2006/42/WE (MD)
Dyrektywa 2009/125/WE (Ekoprojekt)

6. Odniesienia do odpowiednich norm zharmonizowanych, które zastosowano, lub do innych specyfikacji technicznych, w stosunku do których deklarowana jest zgodność:

EN 16297-1:2012
EN 16297-2:2012
EN 16297-3:2012
EN ISO 12100:2010
EN 809-1998+A1:2009+AC:2010
EN 60204-1:2018
EN 61000-3-3:2013+A1:2019
EN 60335-1:2012+A11:2014+A13:2017+A1:2019+A14:2019+A2:2019
EN 60335-2-51:2003+A2:2012
EN 6034-1:2010+AC:2010
EN 62233:2008+AC:2008
EN 55014-1:2017+A11:2020
EN 55014-2:2015
EN IEC 61000-3-2:2019

Ślanów, 18 listopada 2021 r.

(miejsce i data wystawienia)

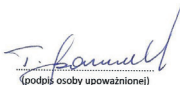
(podpis osoby upoważnionej)

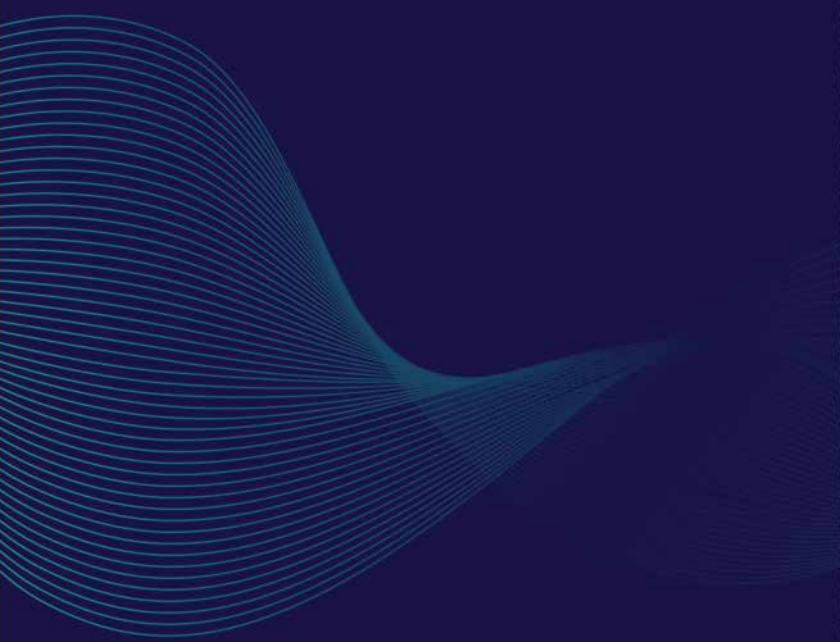

Producent:

Arka Sp. z o.o.,
ul. Ogrodowa 5, 76-004 Sianów
+48 94 341 77 19
arka-instalacje.pl